

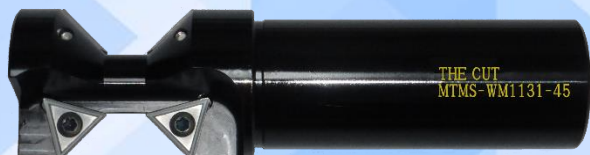

表裏面取り Two Side(s) Cutter

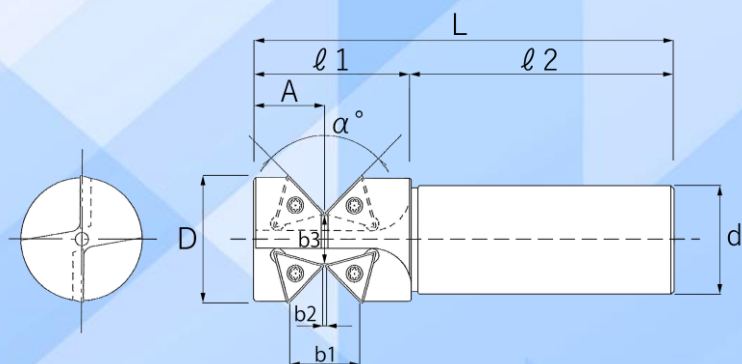

写真はイメージです。
仕様変更により、実際の商品と形状が異なる事があります。
ホルダーにはインサートは組み込まれていませんので、別途ご購入下さい。



MTMS-WM0121-45

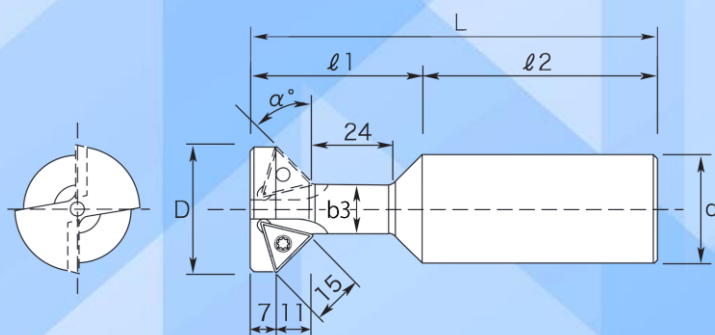

MTMA-1436-45

●寸法表 単位：mm

ホルダー型番	α°	刃数	D	b1	b2	b3	A ± 0.05	L	l1	l2	d
MTMS-WM020-45	90°	2	29	20.7	0	8.36	20.85	128.1	47.6	80.5	25
MTMS-WM0121-45		4	38	21.5	1	15.3	21.55				
MTMS-WM1131-45		4	38	31.4	10.5	14.3	26.17	137.3	57.3	80	32
MTMA-1436-45	45°	2	36	-	-	14	-	121	51	70	

※ MTMA-1436-45 は、裏面取りのみとなります。

●部品

締め付けネジ	レンチ
MST-4S	MFT-15



特長

- ☆ 板材側面等の面取り加工を、表裏（上下）同時に行えます。
- ☆ インサートは超硬母材で寿命が長く、3コーナー使用できるので経済的です。

●専用インサート

型番	材種名	材種	被削材			
			S45C	SUS304	FC	アルミ合金
MT-TD160304	SP30	P30+TiCN	◎	◎	○	
	MK10	超硬 K10相当		○	◎	◎
	SK10	K10+TiCN		○	◎	○

※インサートは1ケース5個入りです。

インサート形状	対応被削材	標準切削条件	
		切削速度 Vc (m/min)	送り速度 fz (mm/t)
	一般構造用鋼	100~300	0.02~0.15
	炭素鋼		
	ステンレス鋼		
	鋳鉄		
	非鉄金属		

※切削条件はあくまでも目安です。使用される機械、チャックの剛性や切削油等の状況によって変動致します。

THECUT キャラクター紹介

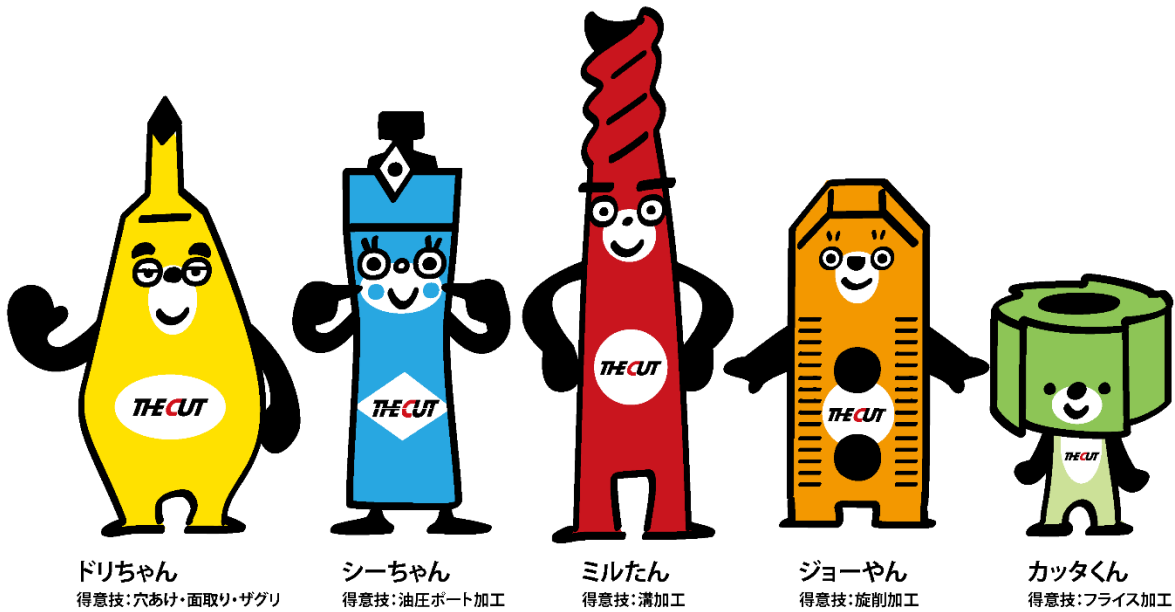

ドリちゃん
得意技: 穴あけ・面取り・ザグリ

シーちゃん
得意技: 油圧ポート加工

ミルたん
得意技: 溝加工

ジョーやん
得意技: 旋削加工

カッタくん
得意技: フライス加工

【 THECUT 匠 】 SNS ページ



総販売元



<http://www.thecut.co.jp>

e-mail : info-thecut@thecut.co.jp

代理店