

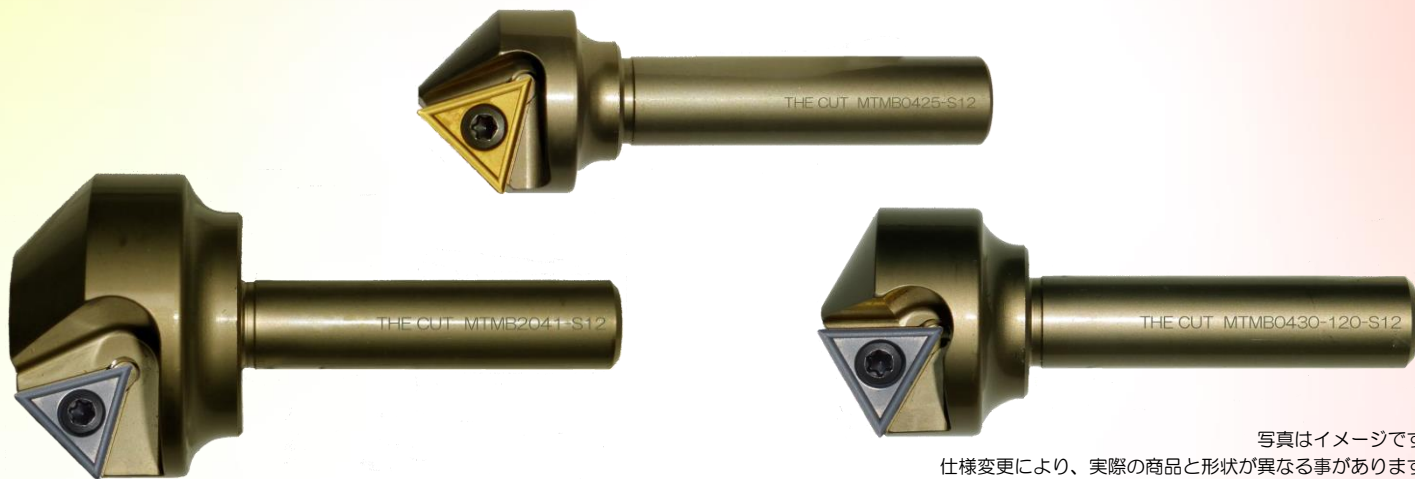

汎用面取りカッター MTMB

キレメン



写真はイメージです。
仕様変更により、実際の商品と形状が異なる事があります。
ホルダーにはインサートは組み込まれていませんので、別途ご購入下さい。

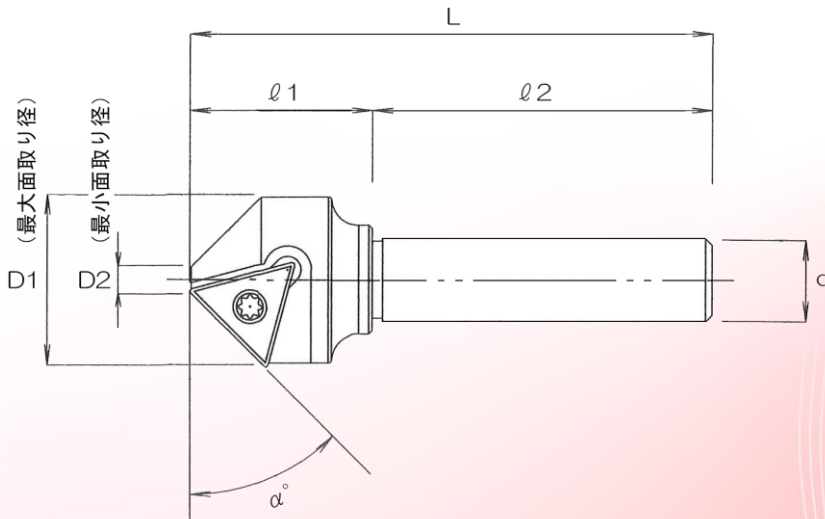

●寸法表

単位：mm

ホルダー型番	α°	刃数	D1	D2	L	l_1	l_2	d	締め付けネジ	レンチ	
MTMB0425-S10	45°	1	25	4.2	76.8	26.8	50	10	MST-4S	MFT-15	
MTMB0425-S12											
MTMB1031-S12											
MTMB2041-S12											
MTMB0430-120-S12	30°		30	4	77	27					

特長

- ☆ 専用インサートと独自のボディ構造により、切れ味抜群でビビりません。
- ☆ ボディーに特殊鋼を採用する事により、耐摩耗性に優れ耐久性も抜群です。
- ☆ 食付き、求心性が良く、ボール盤での作業が容易に行えます。
- ☆ インサート交換式で再研磨の必要がなく、カウンターシンクよりランニングコストが低減できます。
- ☆ インサートは超硬母材で寿命が長く、3コーナー使用できるので経済的です。

●専用インサート

型番	材種名	材種	被削材			
			S45C	SUS304	FC	アルミ合金
MT-TD160304	SP30	P30+TiCN	◎	◎	○	
	MK10	超硬 K10相当		○	◎	◎
	SK10	K10+TiCN		○	◎	

※インサートは1ケース5個入りです。

インサート形状	対応被削材	標準切削条件 回転数 n (min ⁻¹)
	一般構造用鋼	100~600
	炭素鋼	
	ステンレス鋼	
	鋳鉄	
	非鉄金属	

※切削条件はあくまでも目安です。使用される機械、チャックの剛性や切削油等の状況によって変動致します。
※ボール盤等でご使用の際、主軸に振れがある場合はご注意ください。

YouTube



動画を見てね!

THECUT キャラクター紹介

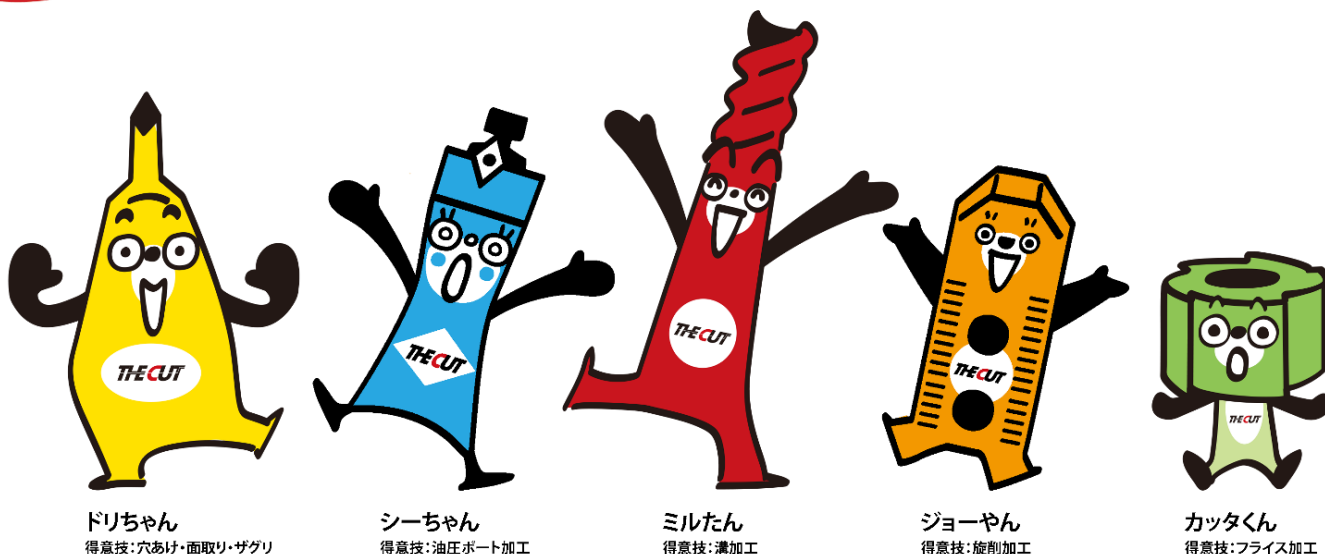

ドリちゃん
得意技:穴あけ・面取り・ザグリ

シーちゃん
得意技:油圧ボート加工

ミルたん
得意技:溝加工

ジョーやん
得意技:旋削加工

カッタくん
得意技:フライス加工

【 THECUT 匠 】 SNS ページ



総販売元  **丸一刃削工具株式会社**
MARUICHI CUTTING TOOLS CO.,LTD.

<http://www.thecut.co.jp>

e-mail : info-thecut@thecut.co.jp

代理店