



「あったらいいね」じゃ物足りない
「あったらすごい」を実現する！！



シリーズ

スーパー面取丸 専用インサート発売記念!!

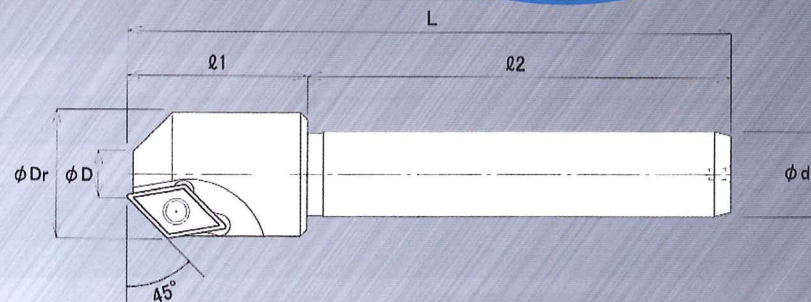
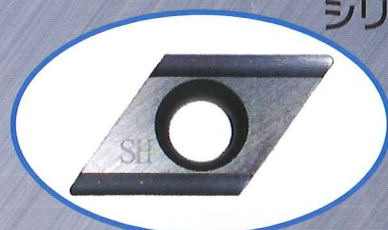

数量限定

ホルダー1本とインサート10個ご購入に付き、
QUOカード1,000円分をプレゼント！！
インサート10個のみのご購入でも、QUOカード500円分をプレゼント致します。

期間 平成30年8月31日(金)迄

●寸法表

単位：mm

ホルダー型番	刃数	D 最小面取り径	Dr 最大面取り径	d	l1	l2	L	標準価格
MTMS6.5-15.5-45°	3	6.5	15.5	16	-	-	113	23,500
MTMS9-24-45°	3	9	23.5	16	34	80	114	23,500
MTMS20-35-45°	3	20	35	32	30	70	100	30,000
MTMS30-45-45°	4	30	45	32	30	70	100	35,000

※ 最小面取り径「D」は、コーナーR0.4のインサートを使用した場合です。

●専用インサート

型番	材種名	刃先仕様	刻印記号	適応ホルダー	最大面取り量	標準価格
MT-DE070204RH	CEM1	Rホーニング	CH	MTMS6.5-15.5-45°	C4.5	1,300
MT-DE070204RH	MK10		KH			1,300
MT-DE070204RH	SG20		SH			1,500
MT-DE070204R	CEM1	シャープエッジ	C			1,300
MT-DE070204R	MK10		K			1,300
MT-DE070204R	SG20		S			1,500
MT-DE11T304RH	CEM1	Rホーニング	CH	MTMS9-24-45° MTMS20-35-45° MTMS30-45-45°	C7	1,500
MT-DE11T304RH	MK10		KH			1,500
MT-DE11T304RH	SG20		SH			1,800
MT-DE11T304R	CEM1	シャープエッジ	C			1,500
MT-DE11T304R	MK10		K			1,500
MT-DE11T304R	SG20		S			1,800

※インサートは1ケース10個入りです。

●部品

ホルダー型番	止めネジ	レンチ
MTMS6.5-15.5-45°	MST-2.5S	MFT-8
MTMS9-24-45°	MST-4S	MFT-15
MTMS20-35-45°	MST-4S	MFT-15
MTMS30-45-45°	MST-4S	MFT-15

特長

- ★ 面取り加工に最適なブレードの開発により、高能率・長寿命を実現！！
- ★ 無垢の状態からエンドミルの様に加工可能！！
- ★ 3枚刃（4枚刃）の採用により高速加工が可能！！
- ★ 3面拘束にて高剛性！！

●インサート材種

材種名	材種	対応被削材			
		鋼	SUS	鋳鉄	非鉄金属
CEM1	サーメット	◎		○	
MK10	超硬 K10相当			◎	○
SG20	超微粒子超硬+TiCN	◎	◎	○	

インサート形状	推奨加工条件		
	対応被削材	切削速度 Vc (m/min)	送り fz (mm/t)
	一般構造用鋼	40~100~200	0.03~0.2
	炭素鋼	40~100~200	
	ステンレス鋼	40~100~150	
	鋳鉄	40~120~300	
	非鉄金属	100~200~300	

※切削条件はあくまでも目安です。使用される機械、チャックの剛性や切削油等の状況によって変動致します。

専用インサートの特長

ブレードのすくい角度を20°とし、先端のR形状のストレート部分をなくす事により、切屑の排出性が良好です。切屑が小さなカール状に分断して排出され、美しい仕上げ面を得る事ができます。また、多種の被削材に対して、インサートの長寿命も実現しています。

御注文書

ホルダー型番	数量
MTMS6.5-15.5-45°	
MTMS9-24-45°	
MTMS20-35-45°	
MTMS30-45-45°	

インサート型番	材種	数量

【御社名】

【御名前】

【御発注番号】